

PN 10/16/25 Atm
DN 50/600 mm

+ Válvulas Hidráulicas

HYDROMAF

100

**Válvula de flotador
modulante simple nivel**

Mantiene el depósito lleno, abriendo
la válvula en cuanto desciende el nivel.



mafusa

Avda dels Transports, Sector 13
Parcela 45A, 46394, Ribarroja del Turia
Valencia, España

Tfno: 96 166 70 35
Fax: 96 166 90 89

www.mafusa.net
mafusa@mafusa.net

+ Dimensiones

Válvula Hidráulica Paso Total

DN	L	H	H1*	K	S	Peso (Kg)
40S-1 1/2"	230	139	55	173	3/8"	13
50S-2"	230	139	55	173	3/8"	13
50	230	139	85	173	3/8"	14
65	290	159	95	198	3/8"	19
80	310	179	102	226	3/8"	23
100	350	214	112	265	3/8"	32
150	480	333	145	351	1/2"	68
200	600	407	72	436	3/4"	125
250	730	476	205	524	1"	200
300	850	526	232	606	1"	260
400	1100	624	292	741	1 1/2"	560
500	1250	720	360	1002	2"	880
600	1450	835	425	1308	2"	1300
800	1850	1110	515	1755	2"	1950
1000	2250	1350	630	2231	2"	2456

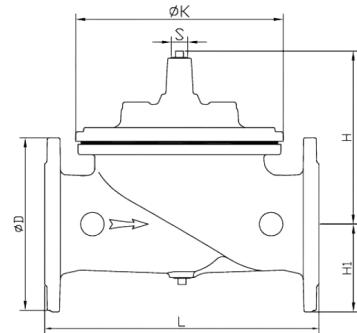
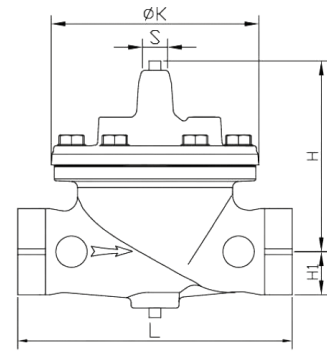

Válvula Hidráulica Paso Reducido

DN	L	H	H1*	K	S	Peso (Kg)
65	230	139	95	173	3/8"	21
80	290	159	102	198	3/8"	28
100	350	179	112	226	3/8"	39
125	350	214	127	265	3/8"	56
150	480	214	145	265	3/8"	96
200	600	333	172	351	1/2"	162
250	730	407	205	436	3/4"	230
300	850	476	232	524	1"	285
350	850	526	262	606	1"	435
400	1100	526	292	606	1"	590
450	1100	624	325	741	1 1/2"	750
500	1100	624	360	741	1 1/2"	1090
600	1250	720	425	1002	2"	1200
700	1450	835	460	1308	2"	1420
800	1450	835	515	1308	2"	1510
900	1850	1110	570	1755	2"	2185
1000	1850	1110	630	1755	2"	2268
1200	2250	1350	750	2231	2"	2855

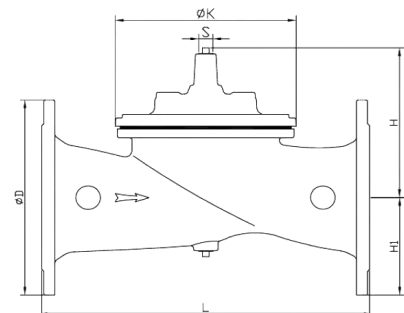

+ Pérdidas de Carga

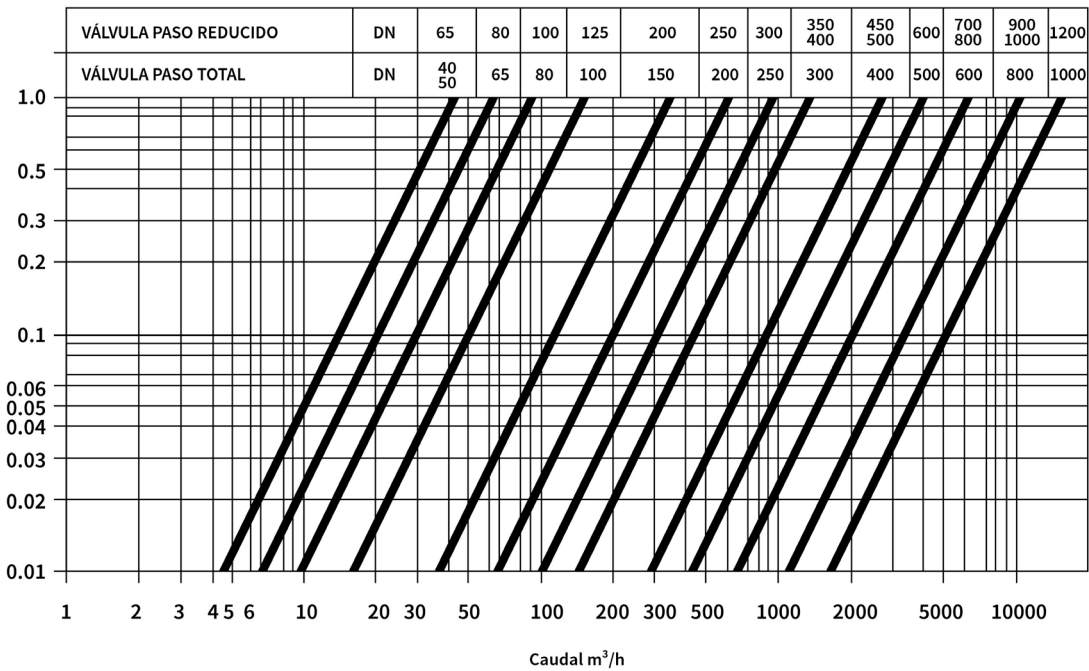

+ Gráfica de Cavitación

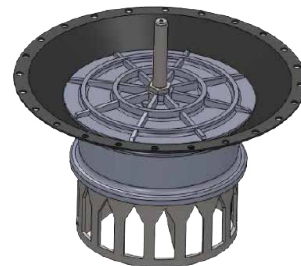
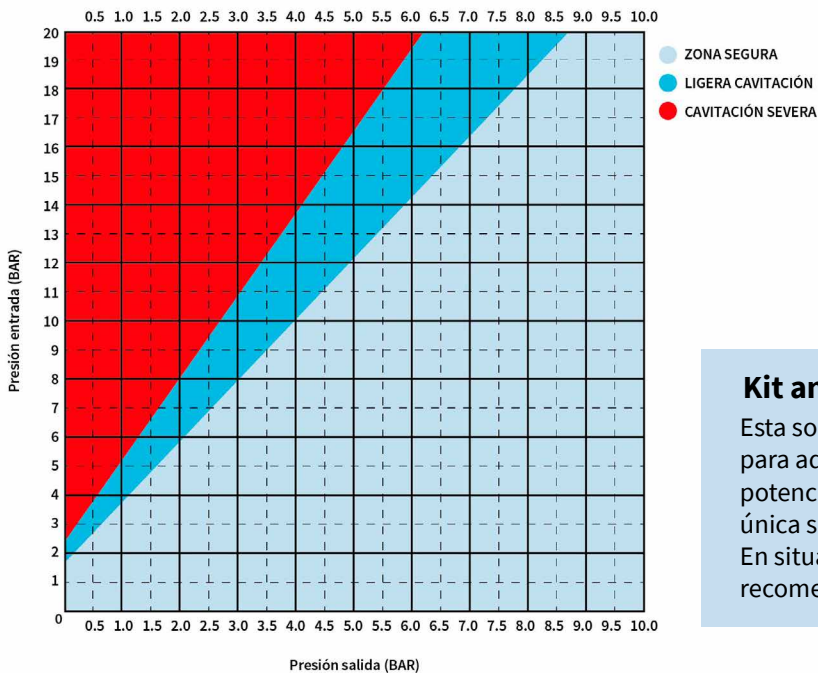

Kit anti-cavitación

Esta solución anti-cavitación se ha desarrollado para aquellas situaciones donde existe un riesgo potencialmente alto de cavitación, planteando en una única solución una reducción en etapas de la presión. En situaciones de reducción excesiva prolongada es recomendable colocar dos reductoras en serie.



Normativa y especificaciones

MEDIO	ESTANDAR	CONEXIÓN
Medio: Agua Temp: -41° - 220 °C	Diseños estandar EN 1074-5 BS EN 1567	Cara a Cara EN 558-1 / ISO 5752 Serie 1
Rango de presiones: ISO EN PN10, PN16, PN25 ANSI CL125/150/300 JIS 10K/16K AS Tabla D, E	Ensayo Estandar ISO 5208 / EN 12266-1	Taladro de Bridas EN 1092-2 ISO 7005-2



Descripción del producto

Válvula básica, piloto flotador 2W, válvula de aguja y válvula de esfera a partir de DN 250.
Precisa acelerador y orificios de restricción.



Funcionamiento

La válvula de flotador modelo 100 es del tipo modulante y su función es mantener el nivel constante en el depósito. Está diseñada para cerrar la válvula progresivamente a medida que va alcanzando su nivel y abrir en cuanto empiece a bajar dicho nivel. Su funcionamiento es totalmente hidráulico y el piloto puede ser montado sobre la válvula o de forma remota.



Puesta a punto

- 1° Abrir la válvula de aguja al menos 3 vueltas y abrir las compuertas de seccionamiento para permitir el paso del agua.
- 2° Cerrar la válvula de esfera que se encuentra en el tubo del piloto flotador para simular el cierre por boya. Controlar el tiempo de cierre.
- 3° Abrir la válvula de esfera y comprobar que la válvula funciona correctamente.
- 4° Provocar el cierre de la válvula mediante la boya y comprobar el tiempo de cierre.
- 5° Regular la válvula de aguja si fuese necesario. Abrir un poco en caso de tiempo excesivo de cierre o cerrar en caso de cierre brusco o si observamos que la válvula permanece en posición semicerrada durante el llenado.

Nota.- En caso de querer cerrar la válvula manualmente lo podemos hacer cerrando la válvula de esfera situada en el tubo de mando del piloto.

+ Diagrama de control

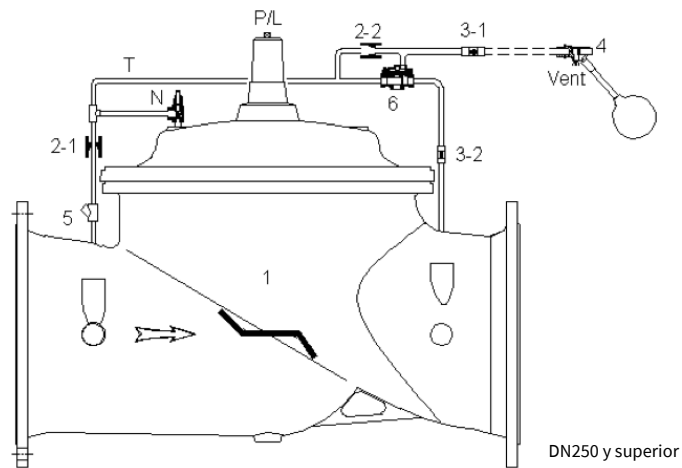
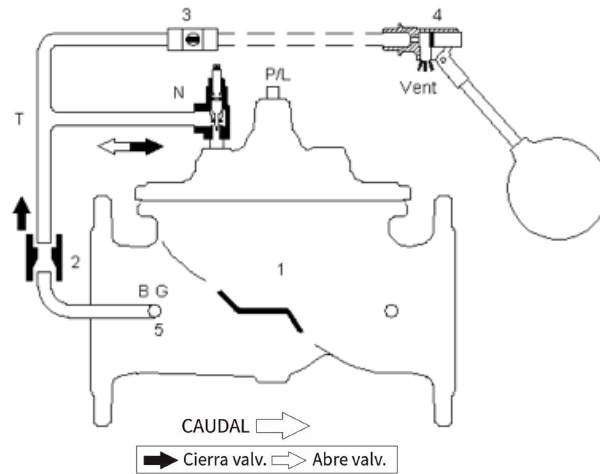

+ Configuración estandar

- 1. Válvula. Principal
- 2. Restricción
- 3. Válvula de bola
- 4. Piloto flotador
- 5. Filtro
- 6. *Acelerador(DN250 y superior)

+ Configuración opcional

- N. Válvula de aguja
- B. Válvula de bola
- G. Manómetro
- P. Indicador de posición
- L. Final de carrera



Instalación típica

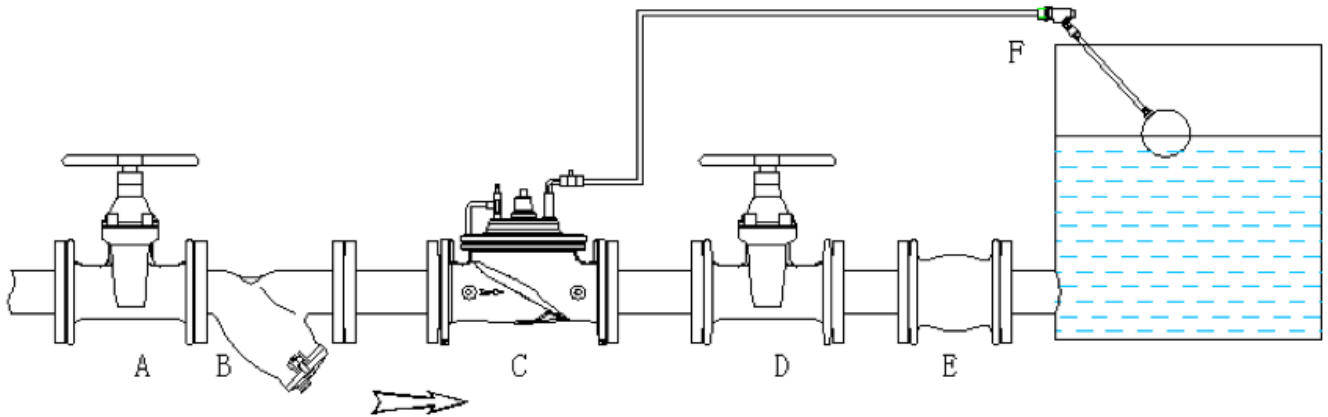

Para poder llevar a cabo la puesta a punto y mantenimiento de una válvula hidráulica, es fundamental la instalación de los siguientes elementos:

1. Válvulas de corte antes y después de la hidráulica, tal como se muestra en el gráfico. Con ellas podremos además simular las diversas condiciones de caudal para la regulación y asistir a llenado lento de la tubería.
2. Filtro cazapiedras. Previene que pueda penetrar en la válvula hidráulica algún elemento que impida su correcto funcionamiento. Gran parte de las anomalías vienen dadas por la ausencia de este elemento.
3. Deberá utilizarse algún sistema antioleaje que garantice la ausencia de oscilaciones en el piloto.

Es muy importante comprobar que el diámetro de la válvula se ajusta a los rangos de caudales reales y nunca sobredimensionar la válvula.

Lista de componentes

- A. Válvula de compuerta
- B. Filtro Cazapiedras
- C. Válvula de flotador
- D. Válvula de compuerta
- E. Mang. antivibratorio
- F. Piloto boya remota

Quedarán excluidas de la garantía todas aquellas válvulas que no sean instaladas según estas recomendaciones.