

PN 10/16/25 Atm  
DN 50/600 mm

# + Vannes Hydrauliques

HYDROMAF

**206**

## **Vanne reductrice de pression avec solénoïde**

Il réduit automatiquement la pression existante en amont à la demande en aval, indépendamment des variations possibles de pression ou de débit.



**mafusa**

Avda dels Transports, Sector 13  
Parcela 45A, 46394, Ribarroja del Turia  
Valencia, España

Phone: 96 166 70 35  
Fax: 96 166 90 89

[www.mafusa.net](http://www.mafusa.net)  
[mafusa@mafusa.net](mailto:mafusa@mafusa.net)

# + Dimensions

## Vanne Hydraulique à Passage Intégral

DN	L	H	H1*	K	S	Poids (Kg)
40S-1 1/2"	230	139	55	173	3/8"	13
50S-2"	230	139	55	173	3/8"	13
50	230	139	85	173	3/8"	14
65	290	159	95	198	3/8"	19
80	310	179	102	226	3/8"	23
100	350	214	112	265	3/8"	32
150	480	333	145	351	1/2"	68
200	600	407	72	436	3/4"	125
250	730	476	205	524	1"	200
300	850	526	232	606	1"	260
400	1100	624	292	741	1 1/2"	560
500	1250	720	360	1002	2"	880
600	1450	835	425	1308	2"	1300
800	1850	1110	515	1755	2"	1950
1000	2250	1350	630	2231	2"	2456

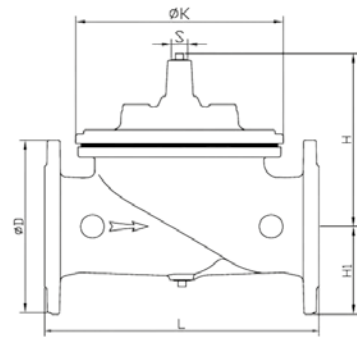
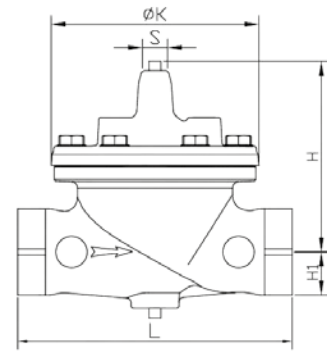

## Vanne Hydraulique à Passage Réduit

DN	L	H	H1*	K	S	Poids (Kg)
65	230	139	95	173	3/8"	21
80	290	159	102	198	3/8"	28
100	350	179	112	226	3/8"	39
125	350	214	127	265	3/8"	56
150	480	214	145	265	3/8"	96
200	600	333	172	351	1/2"	162
250	730	407	205	436	3/4"	230
300	850	476	232	524	1"	285
350	850	526	262	606	1"	435
400	1100	526	292	606	1"	590
450	1100	624	325	741	1 1/2"	750
500	1100	624	360	741	1 1/2"	1090
600	1250	720	425	1002	2"	1200
700	1450	835	460	1308	2"	1420
800	1450	835	515	1308	2"	1510
900	1850	1110	570	1755	2"	2185
1000	1850	1110	630	1755	2"	2268
1200	2250	1350	750	2231	2"	2855

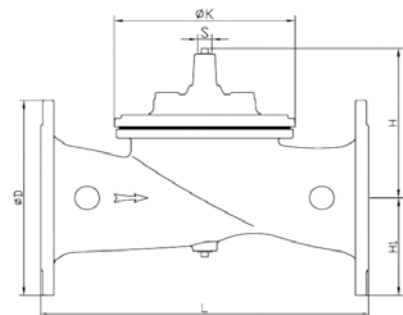

# + Pertes de Charge

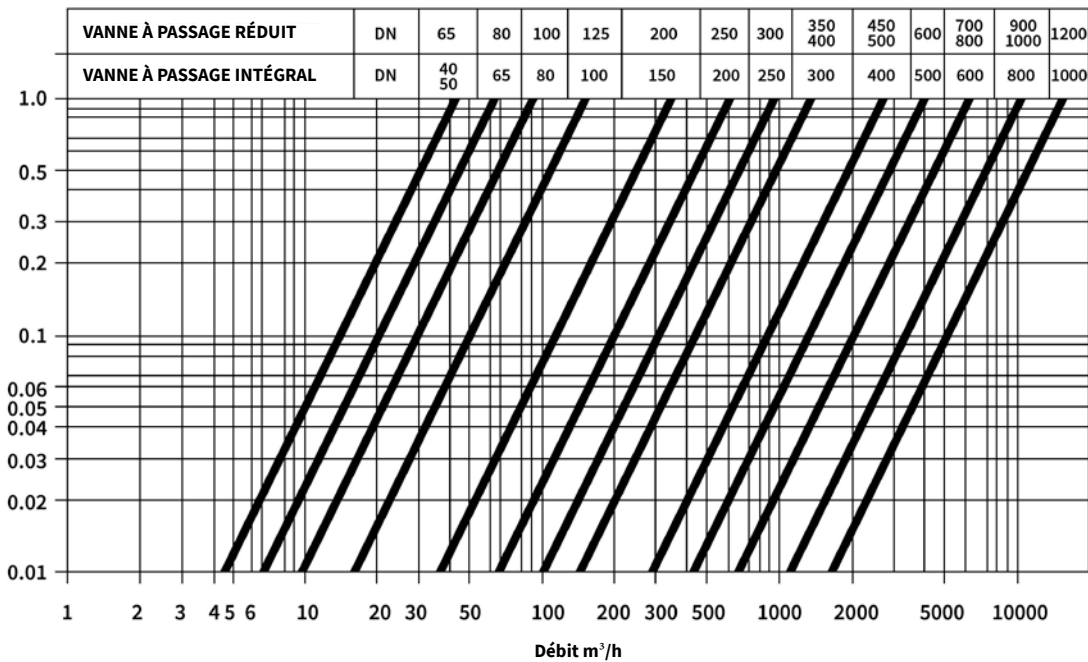

# + Diagramme de Cavitation

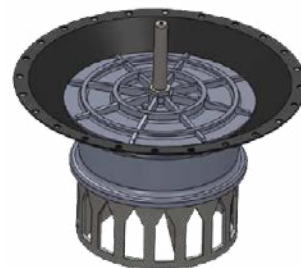
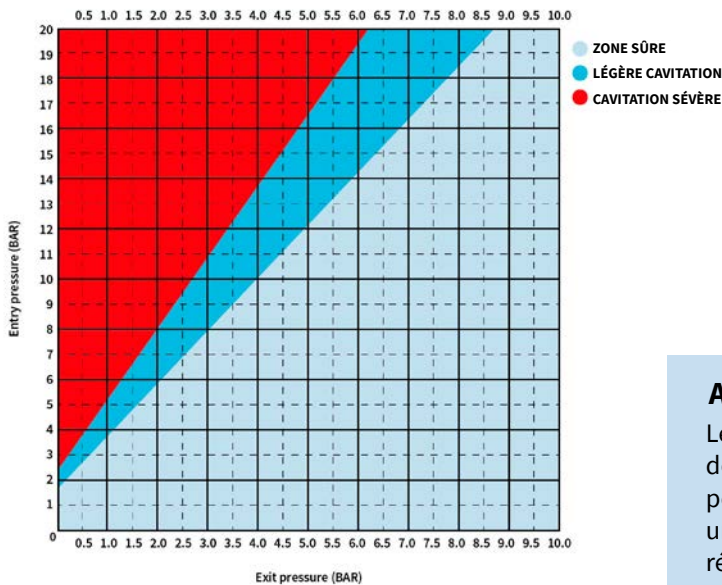

### Anti-cavitation Kit

Le Kit est une solution anti-cavitation qui a été développé pour les situations où il y a un risque potentiellement haute de cavitation. Il permet une réduction en étapes de la pression. En cas de réduction excessive prolongée c'est nécessaire placer deux vannes de réduction en série.



# Réglementations et Spécifications

USAGE	STANDARD	CONNECTION
Use: Eau Temp: -41° - 220 °C	Standard Conception EN 1074-5 BS EN 1567	Bride à bride EN 558-1 / ISO 5752 Serie 1
Pression Rang: ISO EN PN10, PN16, PN25 ANSI CL125/150/300 JIS 10K/16K AS Table D, E	Standard Test ISO 5208 / EN 12266-1	Taraude à bride EN 1092-2 ISO 7005-2



## Description du produit

Vanne de base, pilote réducteur inox 2W, vanne aiguille inox, 2 manomètres.



## Fonctionnement

En plus des fonctions déjà décrites dans le modèle 200, il intègre une vanne de solénoïde à la sortie du pilote qui permet de l'exploiter à distance ou par programmeur Horaire / Volumétrique.



## Mise au point

- 1° Initier le réglage avec la vanne à aiguille ouverte trois tours complets et la vis du pilote complètement desserré.
- 2° Commencer à serrer dans le sens des aiguilles d'une montre la vis, jusqu'à ce que nous observions qu'elle commence à augmenter la pression en aval et continuer jusqu'à atteindre la pression appropriée, en effectuant de courts arrêts à chaque virage et en permettant au tuyau de se remplir en douceur.
- 3° Ajuster l'ouverture ou la fermeture de la vanne à aiguille pour régler la vitesse de manœuvre, en répétant si nécessaire l'étape 2°.
- 4° Serrer l'écrou de fixation pour éviter le dérapage du pilote.

**Note:** En cas de dérapage de la vanne, nous pouvons la fermer manuellement en fermant la robinet à sphère qui est sous le pilote.



# Diagramme de contrôle

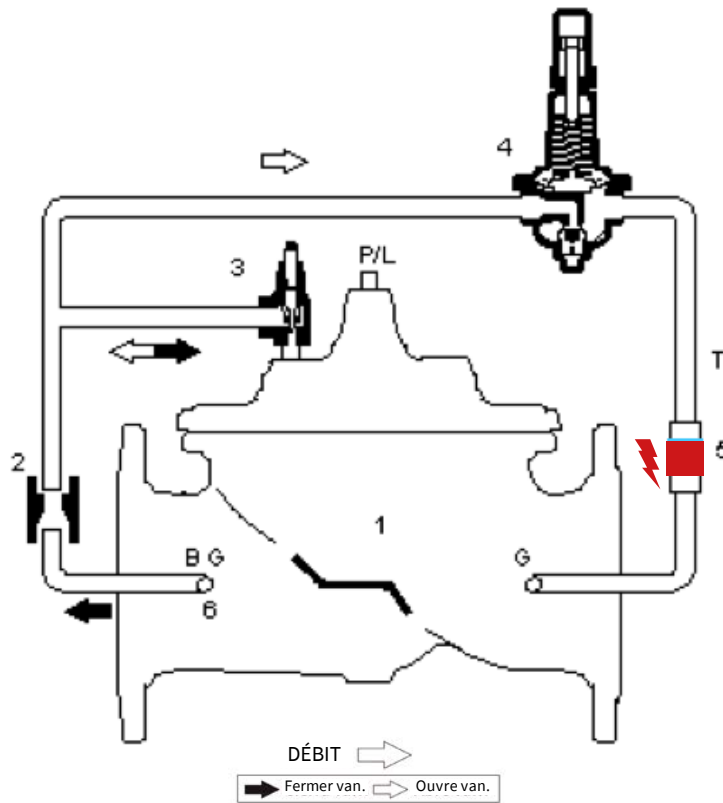

## Configuration standard

1. Vanne de base
2. Ralentisseur
3. Vanne à aiguille
4. Pilote reducteur de pression
5. Vanne solénoïde
6. Filtre



## Configuration optionnelle

- B. Vanne à boule
- G. Manomètre
- P. Indicateur de position
- L. Commutateur de limite



# Installation Type

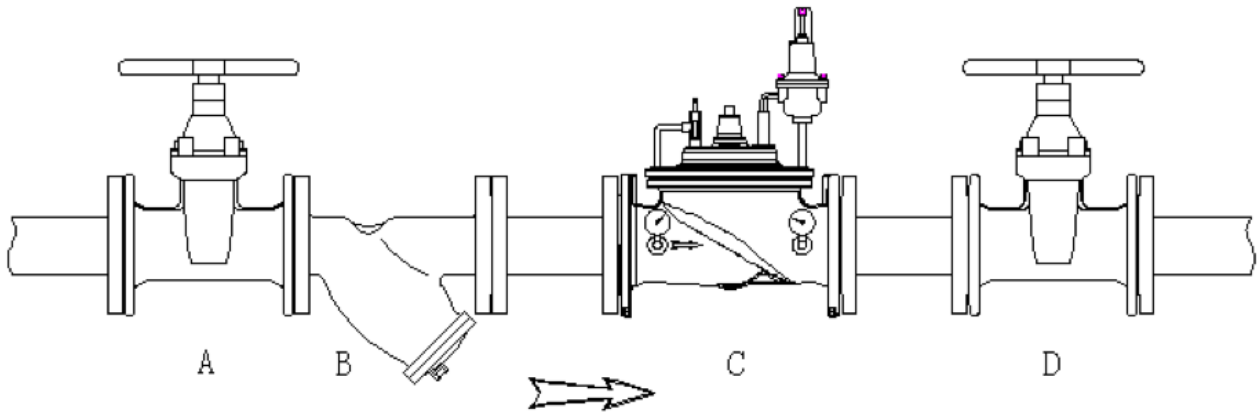

Pour permettre la mise au point et l'entretien d'une vanne hydraulique, il est essentiel d'installer les éléments suivants:

1. Vanne à opercule avant et après de la vanne hydraulique, comme le montre le graphique. Avec elles, nous pouvons également simuler les différents conditions de débit pour le réglage et assister au remplissage lent du tuyau.
2. Filtre à tamis. Préviens la pénétration dans la vanne hydraulique d'un élément qui empêche son bon fonctionnement. La plupart des anomalies sont dues à l'absence de cet élément.
3. Ventouse. Il est fortement recommandé d'installer une ventouse sous la vanne de sortie. Celle-ci permet à l'air de sortir pendant le remplissage ou d'entrer lorsque la réduction ferme le passage.

Il est très important de vérifier que le diamètre de la vanne s'adapte aux plages de débits réels et de ne jamais surdimensionner la vanne.

## Liste de composants

- A. Vanne à opercule
- B. Filtre
- C. Vanne reducteur
- D. Vanne á opercule

**Ils ne sont pas couverts par la garantie les vannes les quelles ne soient pas installées selon ces recommandations.**